

iRobot®

Braava®

Yer Paspas Robotu

Braava 390 Turbo

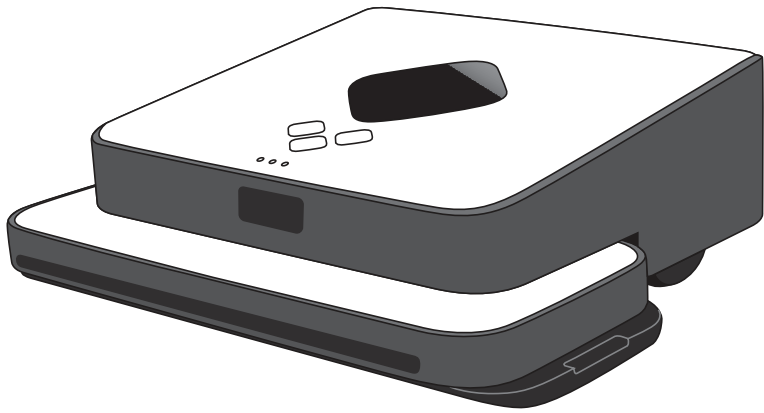

global.irobot.com

Hoş geldiniz

iRobot®

Sayın iRobot® Braava™ Kullanıcısı,

iRobot dünyasına hoş geldiniz. iRobot Braava Yer Paspas Robotu'nun kullanıcısı olarak, sizin gibi zeminlerini paspaslamanın daha kolay bir yolunu bulan ve sayıları dünya çapında hızla artan bir kullanıcılar grubuna katılıyorsunuz.

Size evinizde ve evinizin çevresinde yardım eden pratik robotların kullanımı yeni bir gerçeklik oldu. Biz yeni ve çığır açıcı robotları geliştirmeye devam ederken, sizi geri bildiriminizi paylaşmaya çağırıyoruz. İşte çabalarımıza katılmak için yapabilecekleriniz:

- Sorularınız veya yorumlarınız varsa ya da destek gerekiyorsa, bize ulaşın. Bize **global.irobot.com adresinden ulaşın.**

Robot devrimine katıldığınız için teşekkür ederiz. Biz size dünyanızı değiştirip iyileştirecek çığır açıcı ürünler sunmaya devam ederken, kıymetli girdilerinizi bekliyoruz.

Tüm iRobot ekibi adına,



Colin Angle
Eş Kurucu ve CEO
iRobot Corporation

İçindekiler

Güvenlik Talimatları, Olası Kullanım Hataları ve İnsan /Çevre Sağlığına İlişkin Uyarılar	4
Braava'ya Genel Bakış	8
Düğmeler ve Işıklar	10
Pil ve Şarj.....	12
Süpürme ve Paspas Modları	14
Braava Nasıl Temizler	16
NorthStar® Yön Bulma	18
Braava'yı Çalıştırma	20
Bakım	24
Sorun Giderme	26
Müşteri Desteği	29
Teknik özellikler	30
Tüketicinin Seçimlilik Hakları	31

Güvenlik Talimatları, Olası Kullanım Hataları ve İnsan /Çevre Sağlığına İlişkin Uyarılar

YANGIN, ELEKTRİK ÇARPMASI VEYA YARALANMA RİSKİNİ AZALTMAK İÇİN

⚠ DİKKAT: Braava'nın elektronik aksamını, pilini veya adaptörünü açmayın. Cihazın içinde kullanıcı tarafından bakımı veya onarımı yapılabilecek bileşen bulunmamaktadır. Bakım işleri için yetkin bakım personeline başvurun.

UYARI: BU TALİMATLARI OKUYUN VE SAKLAYIN.

Yaralanma veya hasar riskini önlemek için, bu temel tedbirlere daima uyulmalıdır:

- Braava'yı kullanmadan önce tüm güvenlik ve çalıştırma talimatlarını okuyun.
- Bu kılavuzda yer alan, Braava'ya Küp'e ve adaptöre ilişkin tüm uyarıları okuyun ve bunlara dikkat edin.
- Braava'yı yalnızca bu kılavuzda özetlenen teknik özelliklere göre kullanın.
- Bu cihazdaki hiçbir elektrikli veya mekanik işlevi tamir etmeye veya ayarlamaya çalışmayın. Bu işlevlerin kurcalanması, tehlikeli durumlar yaratabilir ve garantinizi geçersiz kılar.
- Braava ile ıslak temizlemeden sonra yerlerin kaygan olabileceğine dikkat edin.
- Braava çok sessiz çalışır. Braava'nın üzerine basmamak veya takılmamak için Braava'nın temizlik yaptığı alanda yürürken dikkat edin.

KULLANIM KISITLAMALARI VE OLASI KULLANIM HATALARI

- Braava bir oyuncak değildir. Braava temizlik yaparken küçük çocuklar ve ev hayvanları gözetim altında tutulmalıdır.
- Braava'da elektrikli parçalar bulunmaktadır. Bu ürüne su püskürtmeyin, ürünü yıkamayın veya suya batırmayın. Sadece kuru bir bez ile temizleyin.
- Braava sadece iç mekanda sert yüzeyli zeminlerde kullanılmalıdır.
- Braava'yı büyük döküntüler, çamaşır suyu, boya veya diğer kimyasalları temizlemek için kullanmayın.
- Braava'yı, yanmakta olan ya da duman çıkaran herhangi bir nesneyi temizlemek için kullanmayın.
- Braava'yı kullanmadan önce, mobilya üzerinde bulunan, mobilya itildiğinde veya mobilyaya çarpıldığında düşebilecek nesnelere dahil olmak üzere, kırılacak nesnelere temizleme alanından kaldırın.
- Nesnelere takılıp düşme riskini azaltmak için tüm elektrik kablolarını ve jaluzi/perde iplerini yoldan kaldırın.
- Fiziksel bariyerler ile temizleme alanının yakınındaki açık balkonlara erişimi engelleyin.
- Temizleme bezinin tutma şeritleri arasındaki orta kanala takılmadığından emin olun, zira bu olursa algılayıcı işlevleri ve güvenli çalışma engellenebilir. Daha ayrıntılı bilgi için bkz. sayfa 18.

4 Braava 300 Serisi Kullanıcı Kılavuzu

- Paspaslama yaparken, Braava'yı ıslaklığın cilasız veya yalıtımsız zeminlere ya da narin halı veya kilimlere zarar vereceği alanlarda kullanmayın.
- Oda sıcaklığında çalıştırın. Braava'yı veya pillerini dondurucu veya aşırı yüksek sıcaklıklara maruz bırakmayın.
- Bu cihaz, emniyetlerinden sorumlu olan kişiler tarafından gözetim altında olmaksızın veya cihazın kullanımı ile ilgili gerekli talimatları vermeden fiziksel, duyuşsal veya akli becerileri sınırlı olan veya yeteri deneyime ve bilgiye sahip olmayan kişilerce (çocuklar da dahil olmak üzere) kullanılmak üzere tasarlanmamıştır.

PİL VE ŞARJ ETME

⚠ Uyarı: Yeniden şarj edilebilir olmayan piller kullanmayın. Yalnızca bu robotla birlikte verilen şarj edilebilir pil kullanın. Yalnızca aşağıdaki anma değerleri olan bu tip bir pil kullanın: Ni-MH 7.2V, 2000mAh, kırmızı tel (+) beyaz tel (-).

- Sadece standart 220-240 V elektrik prizlerinden şarj edin.
- İkincil hücreleri veya pilleri parçalarına ayırmayın, açmayın veya parçalamayın.
- Hücreleri veya pilleri ısıya veya ateşe maruz bırakmayın. Doğrudan güneş ışığı altında saklamaktan kaçının.
- Hücreyi veya pilleri mekanik şoka tabi tutmayın.
- Bir hücre sızıntı yapıyorsa, sıvının cildinize veya gözlerinize temasından kaçının. Temas ederse, etkilenen bölgeyi bol suyla yıkayın ve hastaneye başvurun.
- Çocuklar pili kullanırken gözetim altında bulundurulmalıdır.
- Daima iRobot'un uygulama için tavsiye ettiği pili satın alın.
- Hücreler ve pilleri temiz ve kuru tutun
- Sadece uygulamada kullanılması amaçlanan hücre veya pili kullanın.
- Pil, atılmadan önce cihazdan çıkarılmalıdır.
- Pil çıkartılırken, cihazın güç kaynağı (adaptör) bağlantısı kesilmelidir.
- Pil güvenli bir şekilde atılmalıdır. Toplama, yeniden kullanma ve geri dönüştürme programları konusunda daha fazla bilgi için, lütfen yerel veya bölgesel atık yetkilinizle irtibata geçin.
- Kablosu ya da fişi hasar görmüş bir adaptörü kullanmayın.
- Elleriniz ıslakken Braava'yı tutmayın veya şarj etmeyin.
- Temizlemeden önce daima Braava'nın adaptörle bağlantısını kesin.

**Cihazınızdaki bu simge aşağıda belirtilenleri gösterir:**

Cihazınızdaki bu simge, sökülebilir bir güç kaynağı (adaptör) ünitesi bulunduğunu gösterir.

⚠ Uyarı: Pili yeniden şarj etmek için, yalnızca bu robotla birlikte verilen güç kaynağını (adaptör) kullanın.

Yedek adaptörler konusunda, yalnızca yaşadığınız bölgeye göre aşağıda listelenen adaptörlerden birini satın alın. Yedek adaptörler ve piller www.iRobot.com adresinden veya yerel iRobot Hizmet Merkezi'nden satın alınabilir.

Pil çıkartılmadan, robot temizlenmeden veya bakım yapılmadan önce adaptör bağlantısı kesilmelidir.

TenPao Güç Kaynağı Model No.	Bölge	Yedek parça siparişi vermek için
S012AXU1200100	Meksika	Yerel iRobot distribütörünüzle irtibata geçin
S012AXU1200100	Tayvan	Yerel iRobot distribütörünüzle irtibata geçin
S012AXB1200100	İngiltere/Singapur/ Hong Kong/Macau	Yerel iRobot distribütörünüzle irtibata geçin
S012BNU1200100	Kuzey Amerika	www.irobot.com
S012AXU1200100U	Japonya	Yerel iRobot distribütörünüzle irtibata geçin
S012AXS1200100	Avustralya/Yeni Zelanda	Yerel iRobot distribütörünüzle irtibata geçin
S012AXA1200100	Arjantin	Yerel iRobot distribütörünüzle irtibata geçin
S012AXD1200100	Brezilya	Yerel iRobot distribütörünüzle irtibata geçin
S012AXV1200100	Avrupa	Yerel iRobot distribütörünüzle irtibata geçin
S012AQC1200100	Çin	Yerel iRobot distribütörünüzle irtibata geçin



Ürün veya ambalajındaki sembol aşağıdakileri belirtir:

Elektrikli aletleri, ayrıştırılmamış kentsel atık olarak imha etmeyin, ayrı toplama tesisatı kullanın. Mevcut toplama sistemleri ile ilgili bilgi için yerel yönetimle irtibata geçin. Elektrikli aletler atık sahası veya çöplüklere atılırsa, yeraltı sularına tehlikeli maddeler sızabilir ve gıda zincirine dahil olarak sağlığınıza zarar verebilir. Eski aletleri yenileriyle değiştirirken, satıcının, eski aletlerinizi en azından imha için ücretsiz olarak geri alma konusunda yasal yükümlülüğü bulunmaktadır.

Not: Braava, üretici firmanın cihaz içindeki donanım yazılımının kullanıcılara yönelik olarak güncelleme işleminin yapılmasını sağlamak üzere bir yazılım ara yüzüne sahiptir. Braava yazılımına herhangi bir şekilde erişim, yazılımı ele geçirme, kopyalama, değiştirme, dağıtma veya herhangi bir şekilde kullanma girişimi kesinlikle yasaktır.

⚠ UYARI: iRobot şirketi tarafından açık şekilde onaylanmamış değişiklik veya modifikasyonlar, garantinizi geçersiz kılabilir.

BU CİHAZ 8 YAŞ VE ÜZERİ ÇOCUKLAR İLE FİZİKSEL, DUYUSAL VEYA AKLİ BECERİLERİ SINIRLI OLAN VEYA DENEYİM VE BİLGİYE SAHİP OLMAYAN KİŞİLER TARAFINDAN, BU KİŞİLERİN GÖZETİM ALTINDA OLMALARI VEYA CİHAZIN EMNİYETLİ BİR ŞEKİLDE KULLANIMI HAKKINDA GEREKLİ OLAN TALİMATLARIN VERİLMESİ VE CİHAZIN NEDEN OLACAĞI TEHLİKELERİN ANLAŞILMASI KOŞULU İLE KULLANILABİLİR. ÇOCUKLAR CİHAZLA OYUN OYNAMAMALIDIR. TEMİZLİK VE KULLANICI BAKIMI GÖZETİM ALTINDA OLMAYAN ÇOCUKLAR TARAFINDAN YAPILMAMALIDIR.

Taşıma talimatları: Ürünü elle taşırken varsa tutma kolunu kullanarak taşıyınız. Tutma kolu olmayan durumlarda cihazı düz bir şekilde taşımaya özen gösteriniz. Ürünü kargolarken muhakkak orijinal ambalajı içerisinde muhafaza ediniz. Servis v.b. sebeplerle iade ihtimaline karşı ürün kutusunu muhafaza ediniz.

Bu ürünün kullanım ömrü 10 yıldır.



AEEE yönetmeliğine uygundur

Braava'ya Genel Bakış

Braava

- ① Kontrol Düğmeleri
- ② NorthStar® Yön Bulma Sensörü
- ③ Yön Bulma Sistemi Göstergesi
- ④ Tampon
- ⑤ Kol
- ⑥ Küp açma/kapama düğmesi (arka köşede)
- ⑦ Çıkarılabilir Temizleme Başlığı

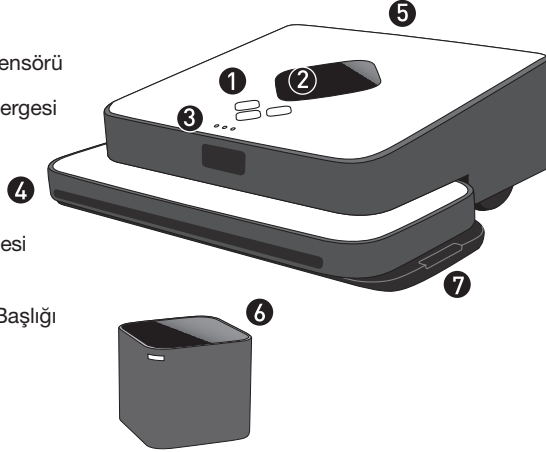

NorthStar® Yön Bulma Küpü

- ⑧ Pil Şarj Girişi
- ⑨ Zemin Geçiş Sensörleri
- ⑩ Tekerlek Muhafazaları
- ⑪ Şarj Adaptörü

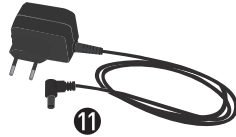

- ⑫ Turbo Şarj Kızağı (Belirli Modellerle Gönderilir)

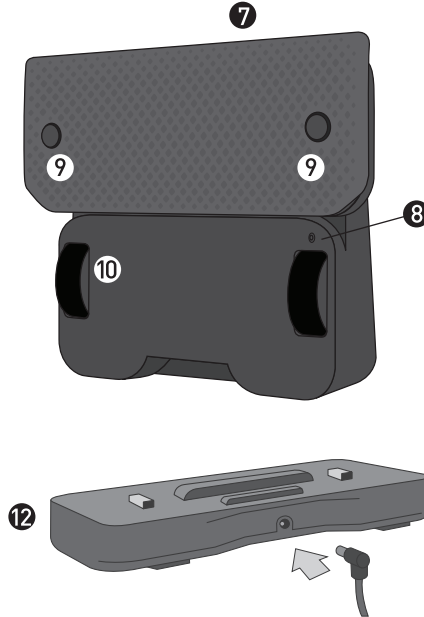

Çok Amaçlı Temizleme Tamponu

Kuru silme veya ıslak paspaslama için, tek kullanımlık veya yeniden kullanılabilir mikrofiber bezler kullanılmalıdır.

- 13 Bez Tutma Şeritleri
- 14 Zemin Geçiş Sensörleri için Orta Kanal



Pro-Clean Rezervuar Sistemi (Belirli Modellerle Gönderilir)

Mavi Pro-Clean mikrofiber temizlik beziyle ıslak paspaslama için.

- 15 Dolum Kapağı
- 16 Rezervuar
- 17 Fital

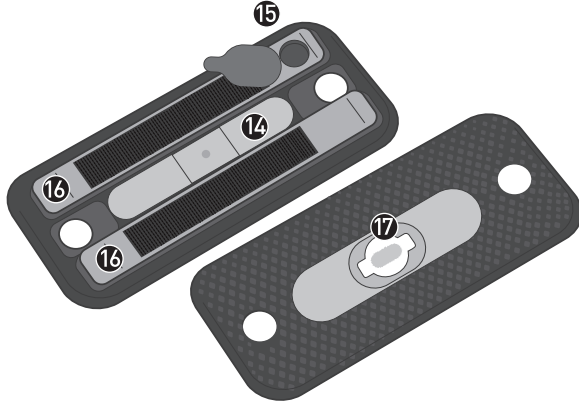

Düğmeler ve Işıklar

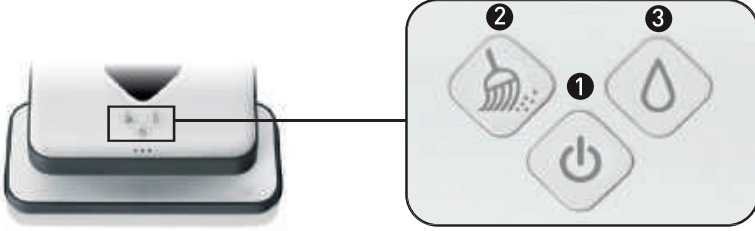

① Güç Düğmesi

Braava'yı açmak için bir kez basın.
Braava'yı kapatmak için 2 saniye basılı tutun.

- Sürekli yanan mavi ışık:** Güç açık
- Yanıp sönen kırmızı ışık:** Pil zayıflamaya başlamış
- Sürekli yanan kırmızı ışık:** Düşük pil (yeniden şarj edilmesi gerek)

② Sweep (Süpürme) Düğmesi

Kuru bezlerle kullanım için.
Temizlemeyi başlatmak için bir kez basın.*
Temizlik sırasında duraklatmak için basın.

- Sürekli yanan mavi ışık:** Süpürme modu etkin
- Yanıp sönen mavi ışık:** Süpürme modu duraklatılmış

③ Mop (Nokta) Düğmesi

Islak bezlerle kullanım için.
Temizlemeyi başlatmak için bir kez basın.*
Temizlik sırasında duraklatmak için basın.

- Sürekli yanan mavi ışık:** Paspaslama modu etkin
- Yanıp sönen mavi ışık:** Paspaslama modu duraklatıldı

*Temizleme düğmesini basılı tutmak, Hızlı Temizleme Modu'nu etkinleştirir. Bkz. sayfa 15.

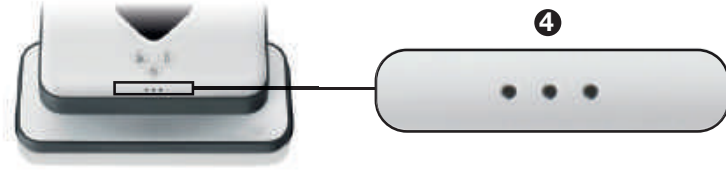

4 Yön Bulma Sistemi Göstergeleri

NorthStar Bağlantısı

Yanıp sönen mavi ışık (1): Bağlantı kurma

Sürekli yanan mavi ışık (1 ila 3): NorthStar Küpüne sabitlenmiş

Işıkların numarası, Braava'nın yön bulma sistemine bağlantısının gücünü gösterir ve 3 en güçlü bağlantıdır. Hiç ışık yoksa, Braava bir NorthStar sinyali almıyordur.

Diğer Ülkeler

Sıralı olarak yanıp sönen mavi ışıklar: Düşünüyor

Duraklayarak yanıp sönen mavi ışıklar: Uyku modu

Ortada kırmızı ışık: Hata*

**Daha fazla bilgi için sorun giderme bölümüne bakın.*

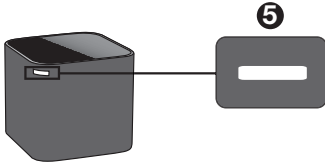

5 NorthStar® Yön Bulma Küpü Işıkları

Yanıp sönen mavi ışık: Güç açık, sinyal yayınlanıyor

Sürekli yanan mavi ışık: Güç açık, Braava'ya bağlı

Sürekli yanan kırmızı ışık: Piller düşük

Pil ve Şarj

	Mod	Braava 300 serisi
Çalışma Süresi	Süpürme	4 saate kadar
	Paspas	2,5 saat
Şarj Süresi	Geçerli Değil	2 saat

*Turbo şarj kızıağı ile 2 saat (ayrıca satılır)

Şarj Etme

- Braava'yı şarj girişine erişeceği ucunun üzerine getirin.
- Adaptörü standart bir elektrik prizine ve Braava'nın şarj girişine takın. Güç düğmesi düzenli şekilde kırmızı renkte yanıp söner.
- Braava'yı güç düğmesinde yanıp sönen mavi ışık belirene kadar şarj edin.*
- Tam kapasiteye ulaşması için Braava'nın birkaç kere şarj edilmesi gerekebilir.

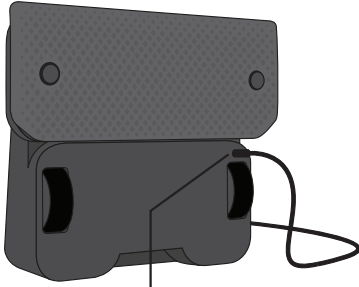

Şarj Girişi

*Mavi ışık ortalama olarak pilin kapasitesinin %80'i kadar şarj olduğunu gösterir.

Şarj süresi ve çalışma süresi çalışma sıcaklığından, zemin tipinden ve diğer koşullardan etkilenebilir.

İPUCU: Braava, Braava Turbo Şarj Kızıağıyla da şarj edilebilir. Ayrıntılar için Kızak talimatlarına bakın (s. 11).

⚠ DİKKAT: Braava'yı Pro-Clean rezervuar başlığı veya ıslak bez takılıyken şarj etmeyin. Sadece standart 220-240 V elektrik prizlerinden şarj edin. Braava'yı şarj etmek için sadece birlikte verilen adaptörü kullanın. Temizlemeden önce daima Braava'nın adaptörle bağlantısını kesin.

Turbo Şarj Kızağı

(Belirli Modeller ile Gönderilir)

- Adaptörü standart bir elektrik prizine takın ve kablonun diğer ucunu Kızaktaki güç yakına takın.
- Kızağın önünde mavi bir ışık belirir.
- Braava'yı şarj olması için Kızağın üzerine yerleştirin. Güç düğmesi düzenli şekilde kırmızı renkte yanıp söner.
- Braava'yı yaklaşık 2 saat veya Braava'nın güç düğmesinde yanıp sönen mavi ışık belirene kadar şarj edin.
- Temizleme bezlerini veya Pro-Clean Rezervuar Başlığını uygulamadan önce Braava'yı Kızıktan ayırın.
- Şarj süresi ve çalışma süresi çalışma sıcaklığından, zemin tipinden ve diğer koşullardan etkilenebilir.

1 Elektrik Jaki

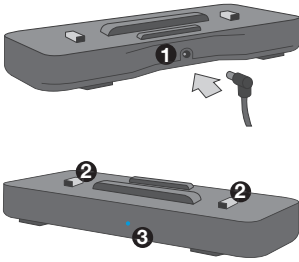

2 Şarj Temas Noktaları

3 LED göstergesi

İPUCU: Braava'nın adaptörü Kızakla uyumludur ve doğrudan Braava'ya veya Turbo Şarj Kızağına takılabilir.

⚠ DİKKAT: Braava'yı Pro-Clean rezervuar başlığı veya ıslak bez takılıken şarj etmeyin. Yalnızca standart bir elektrik prizi kullanarak şarj edin. Sadece Braava ile birlikte verilen adaptörü kullanın. Güvenlik uyarıları ve talimatları için Braava kılavuzuna bakın.

Belirli Modeller ile Gönderilir.

Şarj Göstergeleri

(Fişe Takılıyken)

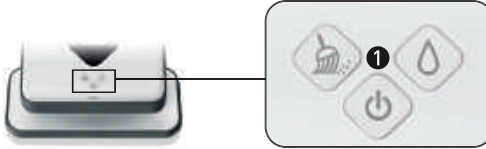

NorthStar Yön Bulma Küpü

Küp 2 C pil kullanır. Pıl kapağı Küpün altında bulunur.

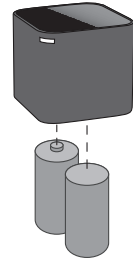

1 Güç Düğmesi

Yanıp sönen kırmızı ışık: Pıl şarj oluyor
Yanıp sönen mavi ışık: Pıl şarj oldu



Lütfen tüm pilleri size yakın bir geri dönüşüm kaynağı bularak uygun şekilde atın.

Süpürme ve Paspas Modları

Braava kolay bulunan kuru ve ıslak temizleme bezleri veya birlikte verilen mikrofiber bezleri kullanarak sert yüzeyli zeminleri siler ve paspaslar.

Braava elektrik süpürgesi değildir ve halılarda kullanıma yönelik değildir.

Süpürme Modu

Süpürme modu, bir *kuru bez* ile temizliğe yöneliktir.

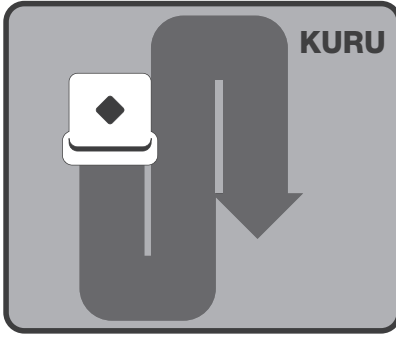

Süpürme modunda, Braava temizliğe başladığında düz bir hatta ileri doğru gider, daha sonra paralel hatlarda ileri ve geri giderek temizlik yapar.

Zeminleri her gün temiz, pütürsüz tutmak üzere tozu, kiri ve saçları toplamak için idealdir.

Paspas Modu

Paspas modu, bir *ıslak bez* ile temizliğe yöneliktir.

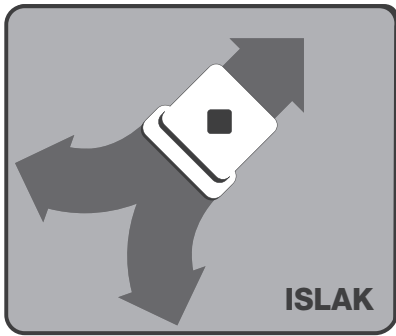

Paspas modunda, Braava bir tarafa doğru kısa bir mesafe ileri gider, biraz geri gelir ve sonra ileri doğru diğer tarafa yönelir, ilerlerken değişmeli olarak sola ve sağa doğru gider.

Bu paspaslama faaliyeti, zemininizdeki derin kirleri ve kalıntıları çözdürüp toplamaya yardım eder.

Braava, bez ıslak olduğunda temizliği ideal seviyeye çıkarmak için Paspas modunda kendini otomatik olarak daha küçük bir temizleme alanına ayarlar.

İPUCU: Yüzeydeki taneli kirleri toplamak için Süpürme modu ile başlayın ve ardından daha derinlemesine bir temizlik için paspaslama modunda ıslak bir bez ile devam edin.

Temizleme Bezleri

Tek Kullanımlık Bezler

Yalnızca Çok Amaçlı Temizleme Tamponu ile kullanım için.

- Braava, Swiffer® markası gibi çoğu tek kullanımlık kuru ve önceden nemlendirilmiş temizlik bezi ile uyumludur.
- Daima zeminlerinizin bakımı için herhangi bir kuru veya ıslak temizlik beziyle birlikte verilen kullanım ve bakım talimatlarını izleyin.
- Lütfen Braava'nın Swiffer® WetJet® Kartuşları ile uyumlu olmadığını unutmayın.

Mikrofiber Bezler

Braava'nın özel olarak tasarlanmış mikrofiber bezleri yeniden yıkanabilir ve kullanılabilir.

- Beyaz bezler, Çok Amaçlı Temizleme Tamponu ile kuru silme içindir.
- Mavi dokulu bezler, paspaslama için olup, Pro-Clean Rezervuar Başlığı veya Çok Amaçlı Temizleme Tamponu ile kullanılabilir. Bezi kullanmadan önce nemlendirin.

⚠ NOT: Islak bezler yalıtımsız zeminleri temizlemeye uygun olmayabilir. Nemli paspaslamanın zemininiz için güvenli olup olmadığından emin değilseniz, döşeme üreticinize veya döşemeyi yapan kişiye sorun.

Zemin Tipleri

- Braava ahşap, fayans, vinil, linolyum ve laminat dahil sert yüzeyli tüm zeminleri temizleyecek şekilde tasarlanmıştır.
- Braava jet en iyi temizliği pürüzsüz sert yüzeylerde gerçekleştirir ve temizleme bezlerini engelleyebilecek engebeli döşemeler, yoğun cilalı zeminler veya kiremit ya da tuğla gibi kaba yüzeylerde iyi performans gösteremeyebilir.

⚠ NOT: Braava büyük döküntüleri toplayamaz. Braava ile temizlik yapmadan önce, büyük döküntüleri toplayın ve temizleme başlığına takılırsa zemini çizebilecek çakıl taşı veya keskin objeleri kontrol edin.

Braava'nın Temizleme Şekli

Braava temizlik yaparken odayı paspaslayarak zemininizi akıllıca temizler.

Temizlik Döngüsü

- Braava evinizi bölümler halinde ve ilk olarak sağındaki alanları daha sonra geriye dönerek solundaki alanları temizler.
- Her bölümdeki açık alanlar tamamlandığında, Braava yoluna devam etmeden önce mobilyaların ve duvarların kenarları boyunca temizlik yapar.
- Braava temizliği bitirdiğinde başladığı yere döner, kendi kendini park eder.

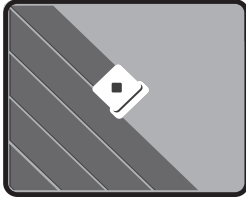

Temizleme Biçimi

- Açık alanlarda Braava metodik olarak zemininizi ileri geri hareketlerle temizler.
- Braava, önüne sandalye ayakları, mobilya ve başka engeller çıkarsa, bunların etrafını temizler ve sonra temizlik düzenine devam eder.
- Braava merdivenleri tespit eder ve döküntülerin etrafından manevra yapıp temizleme alanına geri döner.

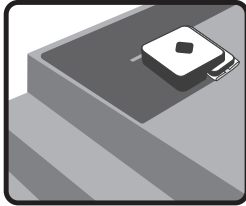

Güvenlik tedbiri olarak, 0,61 m veya daha üzeri yüksekliğe sahip açık çıkıntılar veya balkonlar fiziksel bir bariyer ile engellenmelidir.

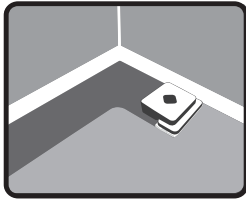

- Braava ayrıca kilimleri ve yükseltilmiş geçişleri de tespit eder ve böylece bunların üzerinden geçmez.

Not: Halınız sert zemin yüzeyinizle aynı hizada ise, Braava'ya tespit edebileceği bir sınır sunmak için geçici bir bariyer ilave etmeniz gerekebilir.

- Braava karşılaştığında ve temizlediği her bölümü tamamladığında duvarlar ve kenarlar boyunca ilerler.

Hızlı Temizleme Modu

- Temizliği açık alanlara yoğunlaştırarak %30 daha hızlı temizler.
- Sweep (Süpürme) veya Mop (Paspas) düğmesini 3 saniye basılı tutarak etkinleştirebilirsiniz.
- Tek bir bip sesi ve ardından “Temizliğe başlama” melodisi duyacaksınız.
- Braava tipik olarak standart detaylı temizlik moduyla aynı toplam alanı temizler, ancak zamandan tasarruf etmek için, mobilyaların ve bazı duvarların çevresini detaylı temizlemeyi atlar.

Kullanımı Duraklatma/Devam Ettirme

Braava temizlik sırasında onu yerden alırsanız veya herhangi bir düğmesine basarsanız otomatik olarak duraklar.

- Temizleme modu düğmesi, temizlik döngüsünün duraklatıldığını gösterecek şekilde mavi renkte yanıp söner. Duraklatıldığında, Braava zaten temizlemiş olduğu alanın haritasını kaydeder.
- Temizliğe devam etmesi için, Braava'yı, ilk başladığı Küpün 1,83 metre içine, başladığı aynı genel yöne bakacak şekilde yerleştirin.
- Yanıp sönen temizleme modu düğmesine basın.
- Braava haritada konumunu belirlerken temizliğe başlar. Konumunu doğruladığında, henüz keşfetmediği bir alana gider ve temizlemeye devam eder.
- Braava daha önce üzerinden geçtiği bir alanı yeniden temizleyebilir veya haritada konumunu belirlerken yeni temizlik alanları keşfedebilir.
- Braava'yı duraklattığınız yerde çalıştırmaya devam ederseniz, temizleyicinin Küpten uzaklığına bağlı olarak konumunu belirlemesi daha uzun sürebilir.
- Duraklatmadan çıkmak ve temizlik döngüsünü bitirmek için, güç düğmesini 2 saniye basılı tutarak Braava'yı kapatın.

Not: Braava sadece temizlik döngüsünün başında NorthStar Yön Bulma Küpüne sabitlendikten sonra duraklatılabilir.

NorthStar® Yön Bulma

NorthStar Yön Bulma Küpü, Braava'nın temizliğini yönlendiren bir sinyal yayan bir fener görevi görür.

NorthStar Yön Bulma Küpüne Bağlanma

- Braava temizliğe başladığında, Yön Bulma Sistemi Göstergesindeki yanıp sönen mavi ışığın belirttiği şekilde, NorthStar Yön Bulma Küpü ile bağlantı kurmaya çalışır. Braava Küpe sabitlendiğinde, Braava'nın ışıkları kesintisiz mavi renge dönüşür.
- Yön Bulma Sistemi Göstergesi, Braava'nın menziline de gösterir. Braava menzilin kenarına geldiğinde (örn. odadan çıkarken veya NorthStar Yön Bulma Küpünden uzaklaştığında) ışıkların sayısı azalır.
- Braava zaman zaman temizlik yoluna devam etmeden önce konumunu doğrulamak için NorthStar Yön Bulma Küpüne doğru geri gelir.
- Braava yeni bir temizlik döngüsüne her başladığında yeni bir harita oluşturur, ancak temizlik döngüsü sırasında duraklatılırsa, haritasını muhafaza eder.

NorthStar Yön Bulma Küpü olmadan Temizleme

- Küp Yön Bulma Sistemi'nin sadece bir parçası olduğu için, Braava NorthStar sinyali olmadan da temizlik yapabilir, ancak temizleme alanı daha küçük olur ve Braava her bölümde kenar temizliği gerçekleştirilemez.

Birden çok NorthStar Yön Bulma Küpü ile Temizleme:

- Braava, kuru silme sırasında 186 metre kareye kadar temizlik yapmak için NorthStar Küplerini kullanabilir. Braava, bir Küpten diğerine doğru hareket ederek, karşılaştığı her Küp ile temizleme alanını genişletir.
- Birden fazla küp Paspas modunda da kullanılabilir, ancak Braava bez ıslaklığını ideal seviyede tutmak için ıslak temizleme alanını 32 metre kare ile sınırlandırır.

	Mod	Braava 300 serisi
Kapsam	Süpürme	93 m ²
	Paspas	32 m ²

*186 m²'ye kadar, ilave NorthStar® Küpüyle (ayrıca satılır)

NorthStar Yön Bulma Küplerinin Ayarlanması

Braava'yı bir Küp ile Kullanma

- Küpü temizlemek istediğiniz alanın yakınına yerleştirin ve Braava'yı yakınlarda çalıştırın.
- Braava Küpün etrafındaki alanı temizler, temizlik moduna ve NorthStar sinyalinin ne kadar uzağa eriştiğine bağlı olarak diğer odalara da geçebilir.
- Belli odaları seçmek istiyorsanız, NorthStar kapsama alanını en yüksek düzeye çıkarmak için Küpü daha geniş bir odaya koyun.
- Braava çalışmasını tamamladığında, evinizin farklı bir yerini temizlemek için Küpü taşıyabilirsiniz.

Braava'yı birden fazla Küple kullanmak:

- Braava'nın tek seferde daha uzak noktalara ulaşip temizlemesi için, bir veya daha fazla ilave Küp kullanın (ayrıca satılır).*
- İlave Küpleri, ilk Küpün kapsadığı alanın yakınındaki odalara veya alanlara yerleştirin. NorthStar kapsama alanının çakışmaması için Küpler tipik olarak birbirlerinden 6 - 7 metre uzakta olmalıdır.
- Braava bir Küpten diğerine otomatik olarak temizler.

*Küpler Küpün altında gösterilen farklı NorthStar kanallarına önceden programlanabilir. Çoklu Küp ile temizlik için farklı kanalları olan Küpler kullanılmalıdır.

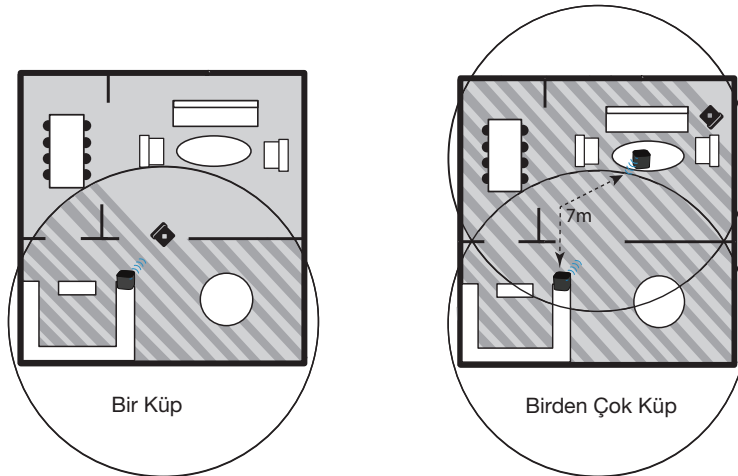

Braava'yı Kurma ve Çalıştırma

Bir Temizleme Bezi Takma

1. Braava'yı dik olarak tutun ve temizleme başlığını çıkarın.
2. Kuru veya ıslak bezi Çok Amaçlı temizleme tamponuna takın. Çıkartılabilir tamponu açık bir temizleme bezine yayın. Bezi her iki yandaki tutma şeritlerine sıkıştırarak takın. Pro-Clean Rezervuar Sistemi için aşağıdaki sayfaya bakın.
3. Temizleme başlığını yeniden takın. Mıknatıslar yerine geri oturmasına yardım eder.

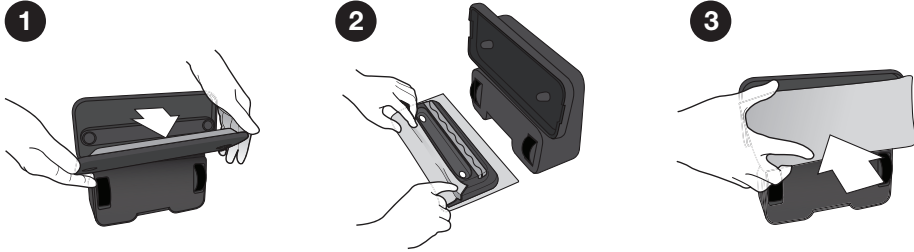

⚠ DİKKAT: Temizleme bezinin tutma şeritleri arasındaki orta kanala takılmadığından emin olun, zira bu olursa algılayıcı işlevleri ve güvenli çalışma engellenebilir.

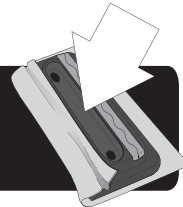

Pro-Clean Rezervuar Sistemi'ni Kullanma

(Aksesuar olarak da bulunabilen)

Pro-Clean Rezervuar Sistemi, temizlik bezini daha uzun süre ıslak tutmak için Braava paspas yaparken sıvı dağıtır.

Rezervuarı doldurun

1. Dolum kapağını çekip yana çevirerek açın.
2. Rezervuarı (maksimum kapasitesi 100 ml'dir) su ile doldurun ve dolum kapağını yerine takın, sıkıca bastırın, böylece sızıntı yapmaz. Diğer temizleme çözümleri hakkında daha fazla bilgi için, global.irobot.com adresini ziyaret edin.
3. Rezervuarı bir lavaboda doldurun, çünkü dolum kapağı kapatılırken küçük bir miktar sıvı dışarı sızabilir.
4. Pro-Clean mikrofiber bezi nemlendirin ve cırt-cırtlı şeritlerin üzerine bastırın. Kuru bir bez kullanmayın.

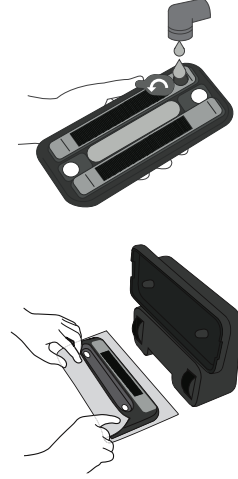

İPUCU: Sıvı, zemin tipine ve kullanılan solüsyona bağlı olarak farklı hızlarda dağıtılır. İlk kez paspas yapıyorsanız, yalnızca biraz nemli bezle başlayın ve gerekirse ilk bezin ıslaklığını arttırın.

⚠ NOT: Pro-Clean Rezervuar Sistemi'nin zemininizde fazla sıvı bırakmasını önlemek için, Braava'yı paspaslama yaparken gözetimsiz bırakmayın ve Braava temizliği bitirdiğinde yerden kaldırın.

Pasaslama bittiğinde:

- Rezervuardan tüm kalan sıvıyı boşaltın.
- Rezervuarın tamamen kuruması için dolum kapağını açık bırakın. Başlığı ıslaksa Braava üzerinde bırakmayın.
- Bakım talimatları için bkz. sayfa 22.

NorthStar® K p n  Yerleřtirme

1. Amak iin NorthStar Y n Bulma K p 'n n arka k řesindeki d ğmeye basın. *Aıldığında karřı k řede mavi bir ışık yanıp s ner ve sonra Braava  zerine sabitlendiğinde kesintisiz yanmaya bařlar.*

K p  amayı unutursanız, Braava bunu amaya alıřmak iin bir sinyal g nderir. *Braava bařarılı olursa, K p  zerinde yanıp s nen mavi bir ışık belirir.*

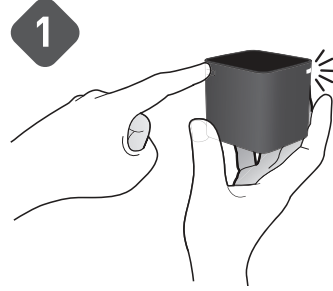

2. NorthStar Y n Bulma K p n  bir masaya veya tezgaha koyun ve mavi ışık duvarlardan uzağı, odanın ortasına dođru bakacak řekilde yerleřtirin.

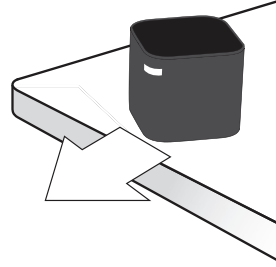

En İyi Sonular iin

- NorthStar Y n Bulma K p n  tavanı net olarak g rebileceđi bir yere koyun ( rneđin, tam  zerinde dolap veya raf olmasın).
- Braava temizliđe bařladıktan sonra NorthStar Y n bulma K p n  oynatmayın, Braava'nın temizleme performansı olumsuz etkilenebilir.
- NorthStar Y n Bulma K p n  yere koymayın, unk  temizleyici  zerinden geebilir ve yerinden oynatabilir.

Temizlemeye Başlama

Braava'yı zeminde NorthStar Yön Bulma Küpü'nün 2 ila 2,5 metre uzağına, Küpe bakacak şekilde yerleştirin.

1. Braava'yı güç düğmesini kullanarak açın.
Bu düğme temizleyici açık olduğunda mavi yanar.
2. Temizlemeye KURU BİR BEZLE başlamak için, sadece Sweep (Süpürme) düğmesine basın.
3. Temizlemeye ISLAK BİR BEZLE başlamak için, sadece Mop (Paspas) düğmesine basın.

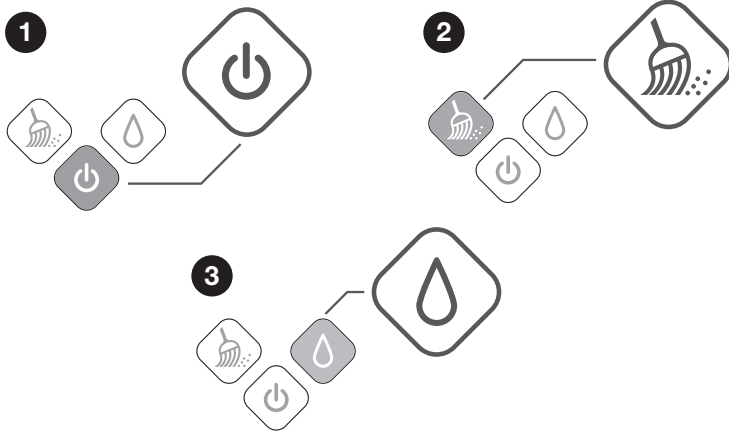

- Braava Küpten bir sinyal alırsa, Yön Bulma Sistemi Göstergesi'nde mavi bir ışık yanıp sönmeye başlar. Braava Küpe sabitlendiğinde, bu ışık kesintisiz mavi renge dönüşür. *Hiç ışık yoksa, Braava bir NorthStar sinyali almıyordur.*
- Braava temizliği bitirdiğinde, kısa bir melodi çalar, başladığı yere döner ve kendi kendini park eder. Braava bunu temizlik sırasında pil azalır da yapar.
- Braava'yı kapatmak için güç düğmesini iki saniye basılı tutun. Bir melodi çalar ve ışık söner.
- NorthStar Yön Bulma Küpü'nü kapatmak için, arka köşedeki düğmeye basın. Karşı köşedeki ışık söner.

Bakım

Braava'nızı en yüksek performansta çalışır konumda tutmak için, aşağıdaki bakım adımlarını uygulayın.

Temizleme ve Saklama

- Braava'nın dışındaki tozu veya kiri silmek için kuru bir bez kullanın. Yıkamayın veya suya batırmayın.
- Tekerleklerindeki tozu ve kiri silmek için nemli bir bez kullanın. Braava'nın prize takılı olmadığına ve bezin su damlatmadığına emin olun.
- Braava'yı şarj ederken veya kullanımlar arasında saklarken dik tutun (kol tarafı aşağı doğru).
- Uzun süreli saklama için, NorthStar Küpünden C pillerini çıkarın.

Tekerlek Muhafazası

- Braava temizlik yaparken, Tekerlek Muhafazaları etrafında döküntüler birikebilir. Bu da Braava'nın tekerleklerinin serbestçe hareket etmesine yardımcı olur.
- Döküntü birikip birikmediğini görmek için Braava'nın tekerleklerini periyodik olarak kontrol edin ve gereken şekilde temizleyin.
- Tekerleğin yanındaki küçük çentik, giderilmesi gereken kir birikintilerine makas veya cımbızla ulaşılmasını sağlar.

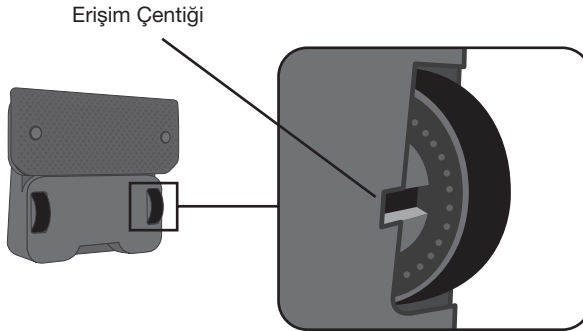

Pro-Clean Hazne Sistemi

- Temizlemek için lavaboda su ile elinizde yıkayın. Rezervuar başlığını bulaşık makinesine koymayın. Sabunla yıkamayın.
- Temizlik tamamlandıktan sonra Braava'ya yeniden takmadan önce tamamen kurummasını bekleyin.
- Fital tekrar tekrar kullanılacak şekilde tasarlanmıştır. Temizleme işlemleri arasında fitil kapağını çıkarmayın.
- Fital kapağı kirlenirse veya aşırırsa, değiştirilebilir.
 - Fital kapağını yandaki kauçuk çıkıntıyı çekerek çıkarın.
 - Yeni bir fitil kapağı ile değiştirin, sızdırmayı önleyecek sıkı bir sızdırmazlık sağlamak için yerine oturana kadar sıkıca bastırın.

Pili Çıkarma veya Değişirme

- Braava™ fişi çıkarılmış, başlık ve bez de çıkarılmış haldeyken, Braava™'yı tekerlekleri yukarı bakar halde düz bir yüzeye koyun.
- Tekerlekler arasındaki pil bölmesi vidasını bulun.
- Bir bozuk para veya düz uçlu tornavida ile vidayı sökün ve pil kapağını açın.
- Pil paketini kaldırıp robottan çıkarın ve yavaşça konektörün bağlantısını girişten sökün.
- Yeni Braava™ pil paketinizin konektörünü girişe bağlayın.
- Pil paketini Braava™'ya yerleştirip, bağlantı kablolarının bölmeye sıkıştırıldığına emin olun.
- Pil kapağını yeniden takın ve düz uçlu tornavida ya da bozuk para ile vidayı sabitleyin.

Daha fazla bilgi için, aşağıdaki adresi ziyaret edin: www.irobot.com/Braava300

Sorun Giderme

Ek ip uçları ve sorun giderme için, global.irobot.com adresini ziyaret edin.



Yön Bulma Sistemi Göstergeleri (NSI)

Temizlik sırasında Yön Bulma Sistemi Göstergesindeki Arıza Göstergeleri

Problem:	Olası Neden	Yapılması Gerekenler
Orta NSI'de kesintisiz kırmızı ışık.	Sistem arızası	<ul style="list-style-type: none">Braava'yı kapatmak için güç düğmesini basılı tutun.Her iki tekerleği 15 saniye kuvvetlice döndürün.Braava'yı yere koyun ve gücü açın. Bir kuru temizlik bezinin takılı olduğuna emin olun.Kırmızı ışık sönerse, Sweep (Süpürme) düğmesine basın.Kırmızı ışık yanmaya devam ediyorsa, Müşteri Hizmetlerini arayın.
Kırmızı ışık orta NSI'de 2 ila 6 kere yanıp sönüyor.	Braava bulunduğu yerde sıkışmış ve kendini kurtaramıyor.	Braava'yı bu durumdan kurtarın ve yeni bir alanda yeniden başlatın.
Kırmızı ışık orta NSI'de 14 kere yanıp sönüyor.	Braava motorun aşırı ısındığını tespit etti.	Braava'yı kapatın ve temizliğe devam etmeden önce soğumasını bekleyin.
Kırmızı ışık orta NSI'de 15 kere yanıp sönüyor.	Braava çok küçük bir alanda sıkışmış ve kendini kurtaramıyor.	Braava'yı bu durumdan kurtarın ve yeni bir alanda yeniden başlatın.
Sweep (Süpür) veya Mop (Paspas) düğmesine basıldığında orta NSI'de kırmızı ışık yanıyor ve 3 bip sesi duyuluyor.	Bir sensör etkinleşmiştir, bu yüzden Braava harekete geçmez.	Temizleme bezini çıkarın ve yeniden takın. Yeniden takarken, aşağıdaki talimatları izleyin: <ul style="list-style-type: none">Bezin çıkartılabilir temizleme başlığının orta kanalına takılmadığına emin olun.Bezin birbirine kenetlenmediğine emin olun, bu çıkartılabilir başlığın robota tamamen tekrar takılabilmesini önler.

Şarj sırasında Yön Bulma Sistemi Göstergesindeki Arıza Göstergeleri

Problem:	Olası Neden	Yapılması Gerekenler
Orta NSI'de kesintisiz kırmızı ışık.	Sistem arızası	Bu bir şarj arızası değildir, ancak Braava fişe takılıyken Braava'nın şarj olmasına engel olur. Talimatlar için 'Temizlik Sırasında Arıza Göstergeleri' grafiğine bakın.
Kırmızı ışık orta NSI'de 7 veya 8 kere yanıp sönüyor.	Şarj arızası	Müşteri Hizmetleri ile irtibata geçin.
NSI ve düğmelerdeki tüm ışıklar yanıp sönüyor ve robot şarj olurken bip sesi çıkarıyor.	Uyumsuz adaptör kullanılmış	Uyumsuz adaptörü çıkarın ve sadece Braava ile birlikte verilen adaptörü kullanın.

NorthStar® Yön Bulma Küpü Sorun Giderme

Problem:	Olası Neden	Yapılması Gerekenler
Braava Küpe Bağlanmıyor.	Küpün ve robotun konumu	Küpü açın ve yükseltilmiş bir yüzeye yerleştirin. Mavi ışığı odanın açık bir alanına doğru tutun. Braava'yı zeminde Küpün 2 ila 2,5 metre uzağına, Küpe bakacak şekilde yerleştirin. Braava'yı açın. Braava'da kuru bir bez olmak üzere, Sweep (Süpür) düğmesine basın. Braava Küpe doğru hareket etmeli ve 30 saniye içinde Küpe bağlanmalıdır. Braava'da mavi Yön Bulma Sistemi Göstergesi ışıkları kesintisiz şekilde mavi yanarsa, Braava Küpe bağlanmıştır. Küp yanıp sönmeye devam ediyorsa, sorun yoktur. Braava düz gidemiyorsa, <i>Genel Sorun Giderme grafiğinde</i> "Düzgün İlerlemiyor" bölümüne bakın.
Küp açılmıyor.	C Piller ölmüştür veya yanlış takılmıştır	Yeni C piller ile değiştirin ve pillerin doğru yöne baktığını doğrulayın.
Küpün ışığı kırmızıdır.	C piller ölmüştür	Yeni C piller ile değiştirin.
Braava temizlik yaparken Küp kapanıyor.	Sinyal karışması	Küpün bir Plazma veya LCD televizyonun 1,5 metre yakınına yerleştirilmediğine ve Küpün floresan aydınlatmanın açık olduğu bir odada olmadığından emin olun.
	Braava menzil dışında	Braava menzil dışına çıktığında, Küpün kapanması normaldir. Braava geri döndüğünde, Küpe yeniden açılması için bir mesaj gönderir.
Birden çok Küp kurulu, ancak Braava sadece bir Küpü kullanıyor.	Küpün konumu	Braava kullanmak için temizlik sırasında ikinci bir Küp ile karşılaşabilmelidir. İkinci Küpün Braava'nın giremeyeceği izole bir alanda olmadığına emin olun. Braava'nın bağlanmasına yardımcı olmak için Küpleri 4,5 metre arayla yerleştirmeye çalışın, daha sonraki temizlik döngüleri için Küpleri daha uzak aralıklarla yerleştirin. Braava temizlik yaparken Küpleri oynatmayın.
Birden çok Küp kurulu, ancak Braava birçok alanda aşırı temizlik yapıyor.	Küp kanalları	Kullanılan Küplerin hepsinin farklı kanalları olduğunu doğrulayın. Kanal numarası her Küpün altında bulunur.

Pro-Clean Rezervuar Sistemi Sorun Giderme

Problem:	Olası Neden	Yapılması Gerekenler
Sızıntı yapıyor ve gölcükler oluşturuyor.	Gevşek fitil veya dolum kapağı	Dolum kapağını ve fitil kapağını kontrol edip, her ikisinin de güvenli bir şekilde yalıtılarak kapatıldığına emin olun. Bu kapakların sızdırmazlığı sağlanmamışsa, sıvı daha hızlı bir şekilde dağıtılır.
Sıvı gitmiyor.	Fitil kapağının değiştirilmesi gerekiyor.	Fitil kapağının değiştirilmesi için Rezervuar Kapağı bakım talimatlarına bakın.

Genel Sorun Giderme

Problem:	Olası Neden	Yapılması Gerekenler
Braava sadece küçük bir alanı temizliyor.	Küp kullanılmıyor	Küpün açık olduğuna ve temizlemek istediğiniz alana yerleştirildiğine emin olun. Aşağıdaki gibi girişimlere karşı Küpün konumunu kontrol edin: <ul style="list-style-type: none"> • Küpün üzerindeki dolaplar, raflar veya tavan fanları. • Küpün üzerindeki çok yüksek, düz olmayan veya siyah tavanlar. • Küpe 150 cm mesafedeki plazma veya LCD televizyonlar.
	Temizleme bezinin uygulanması	Temizleme bezini çıkarın ve yeniden takın. Yeniden takarken, aşağıdaki talimatları izleyin: <ul style="list-style-type: none"> • Bezin çıkartılabilir temizleme başlığının orta kanalına takılmadığına emin olun. • Bezin birbirine kenetlenmediğine emin olun, bu çıkartılabilir başlığın robota tamamen tekrar takılabilmesini önler.
	Tekerlekler veya dişlerle ilgili sorun	Tekerlek alanında döküntü kontrolü yapın ve gereken şekilde giderin veya temizleyin. Tekerlek dişlerini, tekerleğe güvenle takılı olduklarından emin olmak için kontrol edin. İyi takılmamışlarsa, Müşteri Hizmetlerini arayın.
Braava düzgün çalışmıyor.	Tekerlekleri kayıyor	Tozu ve temizleme çözeltilisini gidermek için tekerlekleri ılık suyla nemlendirilmiş bir bezle temizleyin. Yeniden temizliğe başlamadan önce tekerleklerin kurumasını bekleyin.
	Temizleme bezinin uygulanması	Temizleme bezini çıkarın ve yeniden takın. Yeniden takarken, aşağıdaki talimatları izleyin: <ul style="list-style-type: none"> • Bezin çıkartılabilir temizleme başlığının orta kanalına takılmadığına emin olun. • Bezin birbirine kenetlenmediğine emin olun, bu çıkartılabilir başlığın robota tamamen tekrar takılabilmesini önler.
	Tekerlekler veya dişlerle ilgili sorun	<ul style="list-style-type: none"> • Tekerlek alanında döküntü kontrolü yapın ve gereken şekilde giderin veya temizleyin. • Tekerlek dişlerini, tekerleğe güvenle takılı olduklarından emin olmak için kontrol edin. İyi takılmamışlarsa, Müşteri Hizmetlerini arayın.
Braava geri gidiyor.	Zemin geçiş sensörü etkindir	Temizleme bezini çıkarın ve yeniden takın. Yeniden takarken, aşağıdaki talimatları izleyin: <ul style="list-style-type: none"> • Bezin çıkartılabilir temizleme başlığının orta kanalına takılmadığına emin olun. • Bezin birbirine kenetlenmediğine emin olun, bu çıkartılabilir başlığın robota tamamen tekrar takılabilmesini önler. Zemin düz değilse veya siva çizgileri varsa, sorunun devam edip etmediğini görmek için Braava'yı daha düz bir yere koyun.
Braava kapanıyor ve başlattığım yeri temizlemiyor.	Braava Kullanımı Duraklatma/ Yeniden Başlatma modundadır	Braava önceki bir temizleme çalışmasından duraklatma/yeniden başlama modunda kalmış olabilir. Kullanımı duraklatma/yeniden başlatma modundan çıkmak için güç düğmesine dokununuz.
Braava duraklatıldıktan sonra yeniden başlarken aynı alanı temizler.	Yeniden başlatılırken robotun konumu	Braava'nın konumunu bulmaya çalışırken bir alanı yeniden temizlemesi normaldir. <ul style="list-style-type: none"> • Braava'nın konumunu hızla bulmasına yardım etmek için, Braava'yı temizlik döngüsünün başlangıcı ile aynı yönde ve konumda Küpün yakınında yeniden başlatın. • Braava konumunu başarıyla bulamazsa, yeni bir temizlik döngüsü başlatır.
Braava şarj almıyor.	Hatalı adaptör veya pil	Adaptörün Braava'nızın altında belirtilen ile aynı model numarasına sahip olduğunu doğrulayın ve sadece resmi Braava pilini kullanın. Problem devam ediyorsa, Müşteri Hizmetlerini arayın.
	Düşük pil, yeniden şarj edilmesi gerek	Braava'yı adaptörü kullanarak ancak Kızağı kullanmadan 12 saat şarj edin ve sonra pil tamamen bitene kadar çalıştırın. Beklenen çalışma sürelerine ulaşmak için 3 kere tekrarlayın.

iRobot Müşteri Hizmetleri

Güncel servis bilgileri için **0216 527 82 83** telefon numarasının aranmasını rica ederiz.

İthalatçı:

Certus Mercatus Dış Tic. A.Ş.
Küçükbakkalköy Mah., Dudullu Cd. 23-25,
R2 Blok D:177 34758 Ataşehir/İstanbul
Tel: 0216 504 15 44 E-Posta: info.tr@certus-mercatus.com

Üretici:

iRobot
8 Crosby Drive
Bedford, MA 01730
Phone: 781.430.3000

Teknik özellikler

Çok sessiz temizlik
Etkili mikrofiber bezler
Basit silme sistemi
Her türlü sert zemine uygun
Navigasyon iAdapt 2.0 ile navigasyon küpü
İki temizleme modu: silme ve paspas
PRO-CLEAN yıkayıcı
Duvarlar boyunca ve mobilyaların altında temizlik
Merdivenlerden düşmeyi engelleyen sensörler
Cube-to-Cube fonksiyonu
Duraklat / Devam Et özelliği
Hızlı yönlendirme özelliği
Kolay kullanım için tutma sapı
NiMH Batarya 2000 mAh
Silme kapasitesi: 4 saate kadar / 200 m²
Paspas pil kapasitesi: 2,5 saate kadar / 60m²
Şarj olma süresi: 2 saat
Ağırlık 1.8 kg
Boyutlar: 244 x 216 x 79 mm

Tüketicinin Seçimlilik Hakları

Malın ayıplı olduğunun anlaşılması durumunda tüketici, 6502 sayılı Tüketicinin Korunması Hakkında Kanunun 11 inci maddesinde yer alan;

- a- Sözleşmeden dönme,
- b- Satış bedelinden indirim isteme,
- c- Ücretsiz onarılmasını isteme,
- ç- Satılanın ayıpsız bir misli ile değiştirilmesini isteme, haklarından birini kullanabilir.

Tüketicinin bu haklardan ücretsiz onarım hakkını seçmesi durumunda satıcı; işçilik masrafı, değiştirilen parça bedeli ya da başka herhangi bir ad altında hiçbir ücret talep etmeksizin malın onarımını yapmak veya yaptırmakla yükümlüdür. Tüketici ücretsiz onarım hakkını üretici veya ithalatçıya karşı da kullanabilir. Satıcı, üretici ve ithalatçı tüketicinin bu hakkını kullanmasından müteselsilen sorumludur.

Tüketicinin, ücretsiz onarım hakkını kullanması halinde malın;

- Garanti süresi içinde tekrar arızalanması,
- Tamiri için gereken azami sürenin aşılması,
- Tamirinin mümkün olmadığının, yetkili servis istasyonu, satıcı, üretici veya ithalatçı tarafından bir raporla belirlenmesi durumlarında; tüketici malın bedel iadesini, ayıp oranında bedel indirimini veya imkân varsa malın ayıpsız misli ile değiştirilmesini satıcıdan talep edebilir. Satıcı, tüketicinin talebini reddedemez. Bu talebin yerine getirilmemesi durumunda satıcı, üretici ve ithalatçı müteselsilen sorumludur.

Tüketici, garantiden doğan haklarının kullanılması ile ilgili olarak çıkabilecek uyuşmazlıklarda yerleşim yerinin bulunduğu veya tüketici işleminin yapıldığı yerdeki Tüketici Hakem Heyetine veya Tüketici Mahkemesine başvurabilir.



DECLARATION OF CONFORMITY
According to EC Directive

New Manufacturer: iRobot Corporation
Address: 10000 Wilshire Boulevard, Beverly Hills, CA 90210, USA

Model: Under our responsibility, full responsibility
Product name: iRobot Roomba 970
Brand name: iRobot
Model No.: BR970

This object of the above defined is compatible with harmonized EU legislation and suitable to the relevant legislation
Has been designed and manufactured in accordance with the following technical requirements:

Function: Vacuum
Electromagnetic Compatibility: EN 55032:2012, EN 55035:2012
Safety: EN 60335-1:2010, EN 60335-2-10:2015
EMC: EN 55032:2012, EN 55035:2012, EN 60335-1:2010, EN 60335-2-10:2015
RoHS: EN 60335-1:2010, EN 60335-2-10:2015

Conformity with the following standards:
EN 60335-1:2010, EN 60335-2-10:2015
EN 55032:2012, EN 55035:2012
EN 60335-1:2010, EN 60335-2-10:2015
EN 55032:2012, EN 55035:2012

The product(s) which are defined herein was (were) manufactured under the conditions of the European Union directives and standards. This declaration of conformity is issued under the sole responsibility of the manufacturer. The accuracy, truth and validity of the data is guaranteed.

Manufacturer: iRobot Corporation
Signature: Stephen Peltola
Address: 10000 Wilshire Boulevard, Beverly Hills, CA 90210, USA
Title: Chief Compliance Engineer
Date: 01/01/2017
P.N. No.: B01030

iRobot.com iRobot Corporation 10000 Wilshire Boulevard, Beverly Hills, CA 90210, USA



AT Dimehill Garajada
UTUMLUKUR BEYANI

By: iRobot Corporation, iRobot Corporation
Address: 10000 Wilshire Boulevard, Beverly Hills, CA 90210, USA

Subject: Under our responsibility, full responsibility
Product name: iRobot Roomba 970
Brand name: iRobot
Model No.: BR970

This object of the above defined is compatible with harmonized EU legislation and suitable to the relevant legislation
Has been designed and manufactured in accordance with the following technical requirements:

Function: Vacuum
Electromagnetic Compatibility: EN 55032:2012, EN 55035:2012
Safety: EN 60335-1:2010, EN 60335-2-10:2015
EMC: EN 55032:2012, EN 55035:2012, EN 60335-1:2010, EN 60335-2-10:2015
RoHS: EN 60335-1:2010, EN 60335-2-10:2015

Conformity with the following standards:
EN 60335-1:2010, EN 60335-2-10:2015
EN 55032:2012, EN 55035:2012
EN 60335-1:2010, EN 60335-2-10:2015
EN 55032:2012, EN 55035:2012

The product(s) which are defined herein was (were) manufactured under the conditions of the European Union directives and standards. This declaration of conformity is issued under the sole responsibility of the manufacturer. The accuracy, truth and validity of the data is guaranteed.

Manufacturer: iRobot Corporation
Signature: Stephen Peltola
Address: 10000 Wilshire Boulevard, Beverly Hills, CA 90210, USA
Title: Chief Compliance Engineer
Date: 01/01/2017
P.N. No.: B01030

iRobot.com iRobot Corporation 10000 Wilshire Boulevard, Beverly Hills, CA 90210, USA

Güncel servis bilgileri için 0216 527 82 83 telefon numarasının aranmasını rica ederiz.

Firma No	Firma Adı	Verdiği Hizmetler	Verdiği Adres	Telefon Numarası	Şehir	Coğrafi Bölge
1	638792	HİS TEKNİK HİZMETLER SANAYİ VE TİCARET A.Ş.	SULTANBEYLİ	4640513073	İSTANBUL	Marmara Bölgesi
2	140811	AÇARI BİLGISAYAR SİSTEMLERİ SANAYİ TİCARET A.Ş. (EĞİLİM, DÜZCE ŞUBESİ)	DÜZCE	40050227	İSTANBUL	Karadeniz Bölgesi
3	5008987268	ACAR BİLGİSAYAR VE DÜZCE ŞUBESİ	DÜZCE	5008987268	DÜZCE	Karadeniz Bölgesi
4	008117	ADRES HİZMETLERİ VE BİLGİSAYAR SİSTEMLERİ SANAYİ VE TİCARET	g.nesibe	82851103	KAYSERİ	İç Anadolu Bölgesi
5	1491144	ARTEK SERVIS HİZMETLERİ YAPTI TEKNİK NİŞAAT TAAHÜT SANAYİ VE TİCARET	EROYYES	850403947	KAYSERİ	İç Anadolu Bölgesi
6	1313289	BİR BİLGİSAYAR İLETİŞİM REKLAM SAHİS	EROYYES	4110170302	KAYSERİ	İç Anadolu Bölgesi
7	18653127036	CAN SOĞUTMA-DURUL ARABAÇI	ASLANBEY	18653127036	KAYSERİ	Kahramanmaraş
8	1201189	ÇAĞRI ELEKTRONİK - HULUSİ TOK	GEVHER NESİBE	8640018543	KAYSERİ	Karadeniz Bölgesi
9	28075927386	CELİK İŞİTMA SOĞUTMA-MEHMET CELİK	afsin	23075927386	KAYSERİ	Karadeniz Bölgesi
10	1337930	ER CHAN NİŞAAT TEKSİLİ ELEKTRONİK OTOMOTİV GIDA MADENÇİLİK TUZUM BİLGİSAYAR LETİŞİM MEDİKAL SANAYİ TİCARET LIMITED ŞİRKETİ	FELZİPAŞA	3360417242	ERZİNCAN	Doğu Anadolu Bölgesi
11	58231063110	ERNAŞ ELEKTRONİK - MUSTAFA ERNAŞ	G.NESİBE	58231063110	KAYSERİ	İç Anadolu Bölgesi
12	8037350	FATİH SOĞUTMA-FATİH BAŞCOBAN	KAYMAK KAPI	45538514564	İSPARTA	Karadeniz Bölgesi
13	55408170268	GARANTİ ELEKTRONİK-FİLİZ OĞUZ	EROYYES	55408170268	KAYSERİ	İç Anadolu Bölgesi
14	15011248440	GÖRÜR SOĞUTMA-VAHİT GÖRÜR	aslanbey	15011248440	KAYSERİ	Karadeniz Bölgesi
15	90008027	HASAN CANDAN-CANDAN ELEKTRONİK	EROYYES	11447622366	KAYSERİ	İç Anadolu Bölgesi
16	1500728	HASAN CANDAN-CANDAN ELEKTRONİK (MELİKGAZI ŞUBESİ SAHİS)	EROYYES	11447622366	KAYSERİ	İç Anadolu Bölgesi
17	90023889	İÇCAN BİLİŞİM BİLGİSAYAR ELEKTRONİK NİŞAAT TİCARET VE SANAYİ LIMITED ŞİRKETİ	AFDA	4860331681	EDİRNE	Marmara Bölgesi
18	90023883	İTER ELEKTRONİK-ATILTA BARBERAN	ŞAHİNBEY	44419152448	GAZİANTEP	Güneydoğu Anadolu Bölgesi
19	1454116	İTİF ELEKTRONİK-SERVIS SANAYİ VE TİCARET LTD. ŞTİ.	şahinbey	4840601910	GAZİANTEP	Güneydoğu Anadolu Bölgesi
20	10382283	KARAKAŞIAR ELEKTRİK ELEKTRONİK TİCARET-METİN KARAKAŞ	keş	22454217322	KARS	Doğu Anadolu Bölgesi
21	1489591	MARS GSM TEKNİK SERVIS HİZMETLERİ NİŞ. GIDA SAN. VE TİC.LTD.ŞTİ.	gökçent	6120707164	GAZİANTEP	Güneydoğu Anadolu Bölgesi
22	1079456	OSMAN AKIN AKIN ELEKTRONİK		2722158001	AFYONKARAHİSAR	Ege Bölgesi
23	47065263070	ÖZCAN TEKNİK-HÜSEYİN ÖZCAN	KAYMAK KAPI	47065263070	İSPARTA	Karadeniz Bölgesi
24	90014717	ÖZAYRAZ ELEKTRONİK-YILDIRAY FEDAKAR	M.SINAN	3850378434	KAYSERİ	İç Anadolu Bölgesi
25	1472281	POYRAZ KILIMA / ORHAN POYRAZ	SİSİ	31795487172	İSTANBUL	Marmara Bölgesi
26	463403	SEÇKİN ELEKTRONİK ÇIKAZLARI TİC.VE SERVIS HİZMETLERİ LTD. ŞTİ. ALI AKILAR	KARADENİZ	7580049501	TRABZON	Karadeniz Bölgesi
27	1491573	SELMU LUYSAZ LUYSAZ YAZILIM	kocatepe	10095671938	AFYONKARAHİSAR	Ege Bölgesi
28	1777328350	SPACE TEKNİK SERVIS-MURAT ŞAHİN	YAMANLAR	1777328350	İZMİR	Ege Bölgesi
29	36200475600	TEKNOİMMET BİLİŞİM HİZMETLERİ-ARIF SÖĞER	ASLANBEY	7370312850	İZMİR	Karadeniz Bölgesi
30	12889117946	TUĞRA BİLGİSAYAR-İSMAİL DABAĞ	FELZİPAŞA	2660597983	ERZİNCAN	Doğu Anadolu Bölgesi
31	17428884990	YILMAZ TEKNİK-YILMAZ YILMAZ	çorlu	97802866971	TEKİRDAĞ	Marmara Bölgesi

GARANTİ BELGESİ

GARANTİNİN GEÇERLİLİK KOŞULLARI VE KAPSAMI

- 1 – Garanti süresi İKİ YIL olup garantiden yararlanmak için GARANTİ BELGESİNİN ibrazı şart olduğundan, iş bu Garanti Belgesi garanti süresince saklanmalıdır.
- 2 – Garanti belgesi üzerinde herhangi bir tahribat yapıldığında cihazın üzerindeki orijinal seri numarası kaldırıldığında yada tahrip edildiğinin tespitinde garanti geçersiz kılınır.
- 3 – Cihazın montajının veya tamininin firmamızın yetkili servislerinin haricinde yapıldığının yada cihazın açıldığının tespiti halinde garanti geçersiz olacaktır.
- 4 – Firmamız tarafından verilen GARANTİ söz konusu cihazın amaçları dışında veya anormal şartlarda kullanılmasından doğacak arızalarının giderilmesini kapsamadığı gibi aşağıda belirtilen arızalarda garanti dışıdır.
 - Cihazın kullanma kılavuzunda veya montaj kılavuzunda yer alan hususlara aykırı kullanım hatalarından meydana gelen hasar ve arızalar.
 - Tüketiciye tesliminden sonra cihazın nakli, yükleme, boşaltma ve taşınması sırasında meydana gelecek hasar ve arızalar.
 - Ürün ev kullanımı için imal edilmiştir. Farklı kullanımlardan dolayı oluşacak arızalar garanti kapsamında değildir.

Garanti Belgesi üzerinde tahrifat yapıldığı, ürünün üzerindeki orijinal seri numarası kaldırıldığı veya tahrif edildiği takdirde bu garanti belgesi geçersizdir.

TÜKETİCİNİN SEÇİMLİK HAKLARI

- (1) Malın bütün parçaları dahil olmak üzere tamamı garanti kapsamındadır.
- (2) Malın ayıplı olduğunun anlaşılması durumunda tüketici; 6502 sayılı Tüketicinin Korunması Hakkında Kanunun 11 inci maddesinde yer alan;
 - a) Satılanı geri vermeye hazır olduğunu bildirecek sözleşmeden dönme,
 - b) Satılanı alıkoyma ayıp oranında satış bedelinden indirim isteme,
 - c) Ücretsiz onarılmasını isteme,
 - ç) Satılanın ayıpsız bir misli ile değiştirilmesini isteme, seçimsiz haklarından birini kullanabilir. Satıcı, tüketicinin tercih ettiği bu talebi yerine getirmekle yükümlüdür.
- (3) Tüketicinin bu haklardan ücretsiz onarım hakkını seçmesi durumunda satıcı; işçilik masrafı, değiştirilen parça bedeli ya da başka herhangi bir ad altında hiçbir ücret talep etmeksizin malın onarımını yapmak veya yaptırmakla yükümlüdür. Ücretsiz onarım veya malın ayıpsız misli ile değiştirilmesi hakları üretici veya ithalatçıya karşı da kullanılabilir. Bu fıkradaki hakların yerine getirilmesi konusunda satıcı, üretici ve ithalatçı müteselsilen sorumludur.
- (4) Ancak, bu Kanunun 58 inci maddesi uyarınca çıkarılan yönetmelik eki listede yer alan mallara ilişkin, tüketicinin ücretsiz onarım talebi, yönetmelikte belirlenen azami tamir süresi içinde yerine getirilir. Aksi hâlde tüketici diğer seçimsiz haklarını kullanmakta serbesttir.
- (5) Tüketicinin sözleşmeden dönme veya ayıp oranında bedelden indirim hakkını seçtiği durumlarda, ödemiş olduğu bedelin tümü veya bedelden yapılan indirim tutan derhâl tüketiciye iade edilir.
- (6) Tüketicinin, ücretsiz onarım hakkını kullanması halinde malın;
 - Garanti süresi içinde tekrar arızalanması,
 - Tamiri için gereken azami sürenin aşılması,
 - Tamirinin mümkün olmadığını, yetkili servis istasyonu, satıcı, üretici veya ithalatçı tarafından bir raporla belirlenmesi durumlarında;
- (7) Tüketici malın bedel iadesini, ayıp oranında bedel indirimini veya imkân varsa malın ayıpsız misli ile değiştirilmesini satıcıdan talep edebilir. Satıcı, tüketicinin talebini reddedemez. Bu talebin yerine getirilmemesi durumunda satıcı, üretici ve ithalatçı müteselsilen sorumludur.
- (8) Malın azami tamir süresi 20 iş gününü, binek otomobil ve kamyonetler için ise 30 iş gününü geçemez. Bu süre, garanti süresi içerisinde mala ilişkin arızanın yetkili servis istasyonuna veya satıcıya bildirim tarihinde, garanti süresi dışında ise malın yetkili servis istasyonuna teslim tarihinden itibaren başlar. Malın arızasının 10 iş günü içerisinde giderilememesi halinde, üretici veya ithalatçı; malın tamiri tamamlanıncaya kadar, benzer özelliklere sahip başka bir malı tüketicinin kullanımına tahsis etmek zorundadır. Malın garanti süresi içerisinde arızalanması durumunda, tamirde geçen süre garanti süresine eklenir.
- (9) Malın kullanma kılavuzunda yer alan hususlara aykırı kullanılmasından kaynaklanan arızalar garanti kapsamı dışındadır.
- (10) Tüketici, garantiden doğan haklarının kullanılmasında ilgili olarak çıkabilecek uyuşmazlıklarda yerleşim yerinin bulunduğu veya tüketici işleminin yapıldığı yerdeki Tüketici Hakem Heyetine veya Tüketici Mahkemesine başvurabilir.
- (11) Satıcı tarafından bu Garanti Belgesinin verilmemesi durumunda, tüketici Gümrük ve Ticaret Bakanlığı Tüketicinin Korunması ve Piyasa Gözetimi Genel Müdürlüğüne başvurabilir.

İthalatçı firmanın:

Ünvanı: Certus Mercatus Dış. Tic. A.Ş.
Adresi: Küçükbakkalköy Mah. Dudullu Yolu Cad. No:23-25
Brandium Residence R2 Blok D:177 İstanbul/Ataşehir
Tel – Faks: +90 216 504 15 44
Eposta: info.tr@certus-mercatus.com
Yetkili kişi: Miroslav Kaspar
Yetkili kişinin imzası ve kaşesi:

Satıcı Firmanın:

Ünvanı:

Adresi:

Tel – Faks:

Eposta:

Yetkili kişi:

Yetkili kişinin imzası ve kaşesi:

Fatura ve irsaliye:

Fatura numarası:

Fatura tarihi:

Teslim tarihi ve yeri:

Malın:

Cinsi: Robot Elektrikli Paspas

Markası: iRobot

Modeli: Braava 380, 390, 390T, 240 Jet

Seri numarası:

Garanti süresi: 2 Yıl

Azami tamir süresi: 20 gün

Uluslararası kullanıcılar global.irobot.com
adresini ziyaret edebilir.

iRobot®

© 2008-2017 iRobot Corporation, 8 Crosby Drive, Bedford, MA 01730 ABD | Tüm hakları saklıdır.
iRobot, Braava ve NorthStar, iRobot Corporation'ın tescilli ticari markalarıdır. Swiffer ve WetJet, Procter
and Gamble'in tescilli ticari markalarıdır. Target, Target Brands Inc. şirketinin tescilli ticari markasıdır.

ABD Pat. <http://www.irobot.com/patents> | İlave Patentler Beklemede. WC: 4618937